



Orden VIV/561/2010, de 1 de Febrero, por el que se desarrolla el

**“DOCUMENTO TÉCNICO DE  
CONDICIONES BÁSICAS DE  
ACCESIBILIDAD Y NO  
DISCRIMINACIÓN PARA  
ACCESO Y UTILIZACIÓN DE  
ESPACIOS PÚBLICOS  
URBANIZADOS”**

*(Actualizado a febrero/2017)*



# ÍNDICE

<b>Orden VIV/561/2010, de 1 de Febrero, por la que se desarrolla el documento técnico de condiciones básicas de accesibilidad y no discriminación para el acceso y utilización de los espacios públicos urbanizados.....</b>	<b>4</b>
--	----------

<b>Artículo único. Aprobación del Documento Técnico que desarrolla las Condiciones Básicas de Accesibilidad y no Discriminación para el Acceso y la Utilización de los Espacios Públicos Urbanizados. ....</b>	<b>5</b>
<b>Disposición transitoria. Régimen de aplicación. ....</b>	<b>5</b>
<b>Disposición derogatoria.....</b>	<b>6</b>
<b>Disposición final primera. Título competencial. ....</b>	<b>6</b>
<b>Disposición final segunda. Entrada en vigor.....</b>	<b>6</b>

<b>ANEXO. Documento técnico que desarrolla las condiciones básicas de accesibilidad y no discriminación para el acceso y la utilización de los espacios públicos urbanizados cuyo texto se incluye como anexo.....</b>	<b>6</b>
--	----------

CAPÍTULO I. Disposiciones generales .....	6
Artículo 1. Objeto. ....	6
Artículo 2. Ámbito de aplicación. ....	7
CAPÍTULO II. Espacios públicos urbanizados y áreas de uso peatonal.....	7
Artículo 3. Los espacios públicos urbanizados. ....	7
Artículo 4. Las áreas de uso peatonal. ....	7
CAPÍTULO III. Itinerario peatonal accesible.....	7
Artículo 5. Condiciones generales del itinerario peatonal accesible.....	7
CAPÍTULO IV. Áreas de estancia.....	8
Artículo 6. Condiciones generales de las áreas de estancia. ....	8
Artículo 7. Parques y jardines. ....	9
Artículo 8. Sectores de juegos. ....	9
Artículo 9. Playas urbanas. ....	10
CAPÍTULO V. Elementos de urbanización.....	11
Artículo 10. Condiciones generales de los elementos de urbanización. ....	11
Artículo 11. Pavimentos. ....	11
Artículo 12. Rejillas, alcorques y tapas de instalación. ....	11
Artículo 13. Vados vehiculares.....	12
Artículo 14. Rampas. ....	12
Artículo 15. Escaleras. ....	12
Artículo 16. Ascensores. ....	13
Artículo 17. Tapices rodantes y escaleras mecánicas. ....	14
Artículo 18. Vegetación.....	14
CAPÍTULO VI. Cruces entre itinerarios peatonales e itinerarios vehiculares.....	15
Artículo 19. Condiciones generales de los puntos de cruce en el itinerario peatonal. ....	15
Artículo 20. Vados peatonales. ....	15
Artículo 21. Pasos de peatones. ....	16
Artículo 22. Isletas. ....	16
Artículo 23. Semáforos. ....	16
CAPÍTULO VII. Urbanización de frentes de parcela .....	17
Artículo 24. Condiciones generales.....	17
CAPÍTULO VIII. Mobiliario urbano .....	17
Artículo 25. Condiciones generales de ubicación y diseño. ....	17
Artículo 26. Bancos.....	18
Artículo 27. Fuentes de agua potable.....	18
Artículo 28. Papeleras y Contenedores para depósito y recogida de residuos. ....	18
Artículo 29. Bolardos.....	19
Artículo 30. Elementos de protección al peatón. ....	19
Artículo 31. Elementos de señalización e iluminación. ....	19
Artículo 32. Otros elementos.....	20
Artículo 33. Elementos vinculados a actividades comerciales. ....	20
Artículo 34. Cabinas de aseo público accesibles.....	20
CAPÍTULO IX. Elementos vinculados al transporte .....	21
Artículo 35. Plazas de aparcamiento reservadas para personas con movilidad reducida. ....	21
Artículo 36. Paradas y marquesinas de espera del transporte público. ....	24
Artículo 37. Entradas y salidas de vehículos. ....	24
Artículo 38. Carriles reservados al tránsito de bicicletas.....	24
CAPÍTULO X. Obras e intervenciones en la Vía Pública .....	24
Artículo 39. Condiciones generales de las obras e intervenciones en la vía pública. ....	24

CAPÍTULO XI. Señalización y comunicación sensorial.....	25
Artículo 40. Condiciones generales de la señalización y comunicación sensorial.....	25
Artículo 41. Características de la señalización visual y acústica.....	26
Artículo 42. Aplicaciones reguladas de la señalización visual y acústica.....	27
Artículo 43. Aplicaciones del Símbolo Internacional de Accesibilidad.....	27
Artículo 44. Características de la señalización táctil.....	28
Artículo 45. Tipos de pavimento táctil indicador en itinerarios peatonales accesibles.....	29
Artículo 46. Aplicaciones del pavimento táctil indicador.....	29
Artículo 47. Comunicación Interactiva.....	33



# DESARROLLO DOCUMENTO TÉCNICO DE CONDICIONES BÁSICAS DE ACCESIBILIDAD Y NO DISCRIMINACIÓN PARA ACCESO Y UTILIZACIÓN DE ESPACIOS PÚBLICOS URBANIZADOS

(Actualizado a febrero/2017)

Área de Normativa Técnica, Supervisión y Control  
Dirección General de Vivienda y Rehabilitación  
COMUNIDAD DE MADRID

## Orden VIV/561/2010, de 1 de Febrero, por la que se desarrolla el documento técnico de condiciones básicas de accesibilidad y no discriminación para el acceso y utilización de los espacios públicos urbanizados

Publicación: B.O.E., nº 61, de 11 de Marzo de 2010, págs. 24563 a 24591.

Entrada en vigor: 12 de Marzo de 2010.

La Ley 51/2003 de 2 de diciembre, de igualdad de oportunidades, no discriminación y accesibilidad universal de las personas con discapacidad (LIONDAU) ha supuesto un cambio de enfoque en la forma de abordar la equiparación de derechos de estas personas dentro de la sociedad. Por primera vez una ley reconoce que las desventajas de las personas con discapacidad, más que en sus propias dificultades personales, tienen su origen en los obstáculos y condiciones limitativas que impone una sociedad concebida con arreglo a un patrón de persona sin discapacidad. Y, en consecuencia, plantea la necesidad y obligatoriedad de diseñar y poner en marcha estrategias de intervención que operen simultáneamente sobre las condiciones personales y sobre las condiciones ambientales.

Se introduce así en la normativa española el concepto de «accesibilidad universal», entendida como la condición que deben cumplir los entornos, productos y servicios para que sean comprensibles, utilizables y practicables por todas las personas. Esta concepción se fundamenta en los criterios de diseño para todos y autonomía personal, e incorpora una perspectiva de la discapacidad y de las condiciones funcionales de la población mucho más plural. Por una parte, las personas no se pueden agrupar en categorías cerradas de capacidad o incapacidad, sino que han de ser vistas como sujetas a cambios en sus condiciones funcionales por motivos a menudo circunstanciales, tales como la edad, el estado de salud o las consecuencias temporales de accidentes o lesiones. Por otra parte, las personas con grandes limitaciones funcionales o discapacidades han de desempeñar un papel más activo en la sociedad y aspiran a un modelo de «vida independiente» basado en recibir los apoyos personales necesarios y modificar el entorno para hacerlo más accesible.

Partiendo de este nuevo contexto y dando cumplimiento a la disposición final novena de la LIONDAU se publicó el Real Decreto 505/2007, de 20 de abril, por el que se aprobaron las condiciones básicas de accesibilidad y no discriminación de las personas con discapacidad para el acceso y utilización de los espacios públicos urbanizados y edificaciones. Con este Real Decreto se regula por primera vez en una norma de rango estatal dichas condiciones, pues hasta ahora sólo las Comunidades Autónomas, en cumplimiento de sus competencias, habían desarrollado una normativa específica de accesibilidad relativa al diseño de los entornos urbanos.

La dispersión de normas resultante y la falta de un referente unificador han provocado la existencia de distintos criterios técnicos, poniendo en cuestión la igualdad entre las personas con discapacidad de diferentes Comunidades Autónomas y propiciando la aplicación de un concepto parcial y discontinuo de accesibilidad en las ciudades.

El presente documento técnico desarrolla el mandato contenido en la disposición final cuarta del Real Decreto 505/2007, ya citado, que demanda la elaboración de un documento técnico de las condiciones básicas de

accesibilidad y no discriminación para el acceso y utilización de los espacios públicos urbanizados por medio de Orden del Ministerio de Vivienda. Desarrolla asimismo los criterios y condiciones básicas de accesibilidad y no discriminación, aplicables en todo el Estado, presentados de forma general en dicho Real Decreto. Estos criterios son producto de la experiencia de intervención para la mejora de la accesibilidad en España a lo largo de más de una década dedicada al desarrollo y aplicación de normas autonómicas, la realización de planes y obras de accesibilidad en municipios y edificaciones, la investigación y aplicación de avances técnicos, o la acción institucional de las administraciones públicas y el movimiento asociativo de personas con discapacidad. Gracias a todo ello la sociedad está más preparada para reconocer las ventajas de la accesibilidad universal y hacerlas suyas.

Este documento también busca insertar la accesibilidad universal de forma ordenada en el diseño y la gestión urbana, única vía de cumplimiento global del Real Decreto. Para ello se requiere una mayor sistematización y unidad de criterio, tal como la que se ha aplicado, por ejemplo, en el caso de la señalización táctil para personas con discapacidad visual en la vía pública, muy poco desarrollado hasta ahora en las normativas previas. Pero también requiere ofrecer soluciones muy concretas ante requerimientos como el que exige garantizar en los itinerarios peatonales «el paso, el cruce y el giro o cambio de dirección, de personas, independientemente de sus características o modo de desplazamiento» (artículo 11.1 del RD 505/2007), lo que se ha de interpretar como que dos personas en silla de ruedas puedan hacerlo y, consecuentemente, ampliar el ancho de paso mínimo de los itinerarios peatonales para hacerlo posible.

Estas y otras soluciones y parámetros dejan obsoletos, por sus mayores o más precisas exigencias, a los de otras normativas vigentes. Todo ello con el propósito de materializar los cambios que propone el Real Decreto, pero desde la consideración de los contenidos de la normativa autonómica aprobada, las normas técnicas y la buena práctica internacional.

La aplicación de estas condiciones básicas se realizará en primer lugar en las áreas de nueva urbanización, lo que facilita la introducción de los nuevos criterios a partir del espíritu y la letra del Real Decreto. Estos cambios, que apuntan a un nuevo concepto de espacio público, más abierto a la diversidad y con una mayor calidad de uso, deberán aplicarse también a cualquier espacio público urbanizado con anterioridad y susceptible de ajustes razonables, a partir del 1 de enero de 2019. En este sentido, resulta imprescindible recurrir a la definición de «ajustes razonables» que contiene la Convención de Naciones Unidas sobre los derechos de las personas con discapacidad, de acuerdo con la cual «se entenderán como las modificaciones y adaptaciones necesarias y adecuadas que no impongan una carga desproporcionada o indebida, cuando se requieran en un caso particular para garantizar a las personas con discapacidad el goce o ejercicio, de la igualdad de condiciones con las demás, de todos los derechos humanos y libertades fundamentales». En el citado plazo, y con la introducción de los nuevos requisitos presentes en este documento, deberán haber cambiado aspectos importantes del diseño, la ejecución y gestión de los espacios públicos urbanizados, de modo que su generalización a los espacios existentes sea más sencilla. Además las Comunidades Autónomas que revisen sus reglamentos y leyes en este periodo tendrán la oportunidad de hacerlo de forma acorde a unas condiciones mínimas de más amplia aplicación. En la tramitación de esta Orden Ministerial se han cumplido los trámites establecidos en la Ley 50/1997, de 27 de noviembre, del Gobierno. De manera especial, han sido consultadas todas las Comunidades Autónomas y las Ciudades Autónomas de Ceuta y Melilla y el Consejo Nacional de la Discapacidad.

En su virtud, dispongo:

**Artículo único. Aprobación del Documento Técnico que desarrolla las Condiciones Básicas de Accesibilidad y no Discriminación para el Acceso y la Utilización de los Espacios Públicos Urbanizados.**

Se aprueba el Documento Técnico que desarrolla las Condiciones Básicas de Accesibilidad y no Discriminación para el Acceso y la Utilización de los Espacios Públicos Urbanizados cuyo texto se incluye como anexo.

**Disposición transitoria. Régimen de aplicación.**

1. El Documento Técnico aprobado por esta Orden no será de aplicación obligatoria a los espacios públicos urbanizados nuevos, cuyos planes y proyectos sean aprobados definitivamente durante el transcurso de los seis primeros meses posteriores a su entrada en vigor.

2. En relación con los espacios públicos urbanizados ya existentes a la entrada en vigor de esta Orden, los contenidos del Documento técnico serán de aplicación a partir del 1 de enero del año 2019, en aquellos que sean susceptibles de ajustes razonables, mediante las modificaciones y adaptaciones que sean necesarias y adecuadas y que no impongan una carga desproporcionada o indebida.

### **Disposición derogatoria.**

Quedan derogadas cuantas disposiciones de igual o inferior rango se opongan a lo establecido en esta Orden Ministerial.

### **Disposición final primera. Título competencial.**

Esta Orden Ministerial se dicta al amparo de lo dispuesto en el artículo 149.1.1.<sup>ª</sup> de la Constitución, que atribuye al Estado la competencia exclusiva para regular las condiciones básicas que garanticen la igualdad de todos los españoles en el ejercicio de los derechos y el cumplimiento de los deberes constitucionales.

### **Disposición final segunda. Entrada en vigor.**

Esta Orden Ministerial entra en vigor al día siguiente al de su publicación en el «Boletín Oficial del Estado».

## **ANEXO**

**Documento técnico que desarrolla las condiciones básicas de accesibilidad y no discriminación para el acceso y la utilización de los espacios públicos urbanizados cuyo texto se incluye como anexo**

## **CAPÍTULO I**

### **Disposiciones generales**

#### **Artículo 1. Objeto.**

1. Este documento técnico desarrolla las condiciones básicas de accesibilidad y no discriminación de las personas con discapacidad para el acceso y la utilización de los espacios públicos urbanizados tal y como prevé la disposición final cuarta del Real Decreto 505/2007, de 20 de abril, por el que se aprueban las condiciones básicas de accesibilidad y no discriminación para el acceso y utilización de los espacios públicos urbanizados y edificaciones.

2. Dichas condiciones básicas se derivan de la aplicación de los principios de igualdad de oportunidades, autonomía personal, accesibilidad universal y diseño para todos, tomando en consideración las necesidades de las personas con distintos tipos de discapacidad permanente o temporal, así como las vinculadas al uso de ayudas técnicas y productos de apoyo. De acuerdo con ello, garantizarán a todas las personas un uso no discriminatorio, independiente y seguro de los espacios públicos urbanizados, con el fin de hacer efectiva la igualdad de oportunidades y la accesibilidad universal.

3. Los espacios públicos se proyectarán, construirán, restaurarán, mantendrán, utilizarán y reurbanizarán de forma que se cumplan, como mínimo, las condiciones básicas que se establecen en esta Orden, fomentando la aplicación avanzada de las tecnologías de la información y las telecomunicaciones en los espacios públicos urbanizados, al servicio de todas las personas, incluso para aquéllas con discapacidad permanente o temporal. En las zonas urbanas consolidadas, cuando no sea posible el cumplimiento de alguna de dichas condiciones, se plantearán las soluciones alternativas que garanticen la máxima accesibilidad posible.

## **Artículo 2. Ámbito de aplicación.**

1. El ámbito de aplicación de este documento está constituido por todos los espacios públicos urbanizados y los elementos que lo componen situados en el territorio del Estado español. Las condiciones de accesibilidad y no discriminación para el acceso y utilización de espacios públicos urbanizados que contiene la presente Orden se aplican a las áreas de uso peatonal, áreas de estancia, elementos urbanos e itinerarios peatonales comprendidos en espacios públicos urbanizados de acuerdo con lo establecido en los artículos siguientes.

2. En las zonas urbanas consolidadas, cuando no sea posible el cumplimiento de alguna de dichas condiciones, se plantearán las soluciones alternativas que garanticen la máxima accesibilidad.

## **CAPÍTULO II**

### **Espacios públicos urbanizados y áreas de uso peatonal**

#### **Artículo 3. Los espacios públicos urbanizados.**

1. Los espacios públicos urbanizados comprenden el conjunto de espacios peatonales y vehiculares, de paso o estancia, que forman parte del dominio público, o están destinados al uso público de forma permanente o temporal.

2. Los espacios públicos urbanizados nuevos serán diseñados, construidos, mantenidos y gestionados cumpliendo con las condiciones básicas de accesibilidad y no discriminación de las personas con discapacidad que se desarrollan en el presente documento técnico.

#### **Artículo 4. Las áreas de uso peatonal.**

1. Todo espacio público urbanizado destinado al tránsito o estancia peatonal se denomina área de uso peatonal. Deberá asegurar un uso no discriminatorio y contar con las siguientes características:

a) No existirán resaltes ni escalones aislados en ninguno de sus puntos.

b) En todo su desarrollo poseerá una altura libre de paso no inferior a 2,20 m.

c) La pavimentación reunirá las características de diseño e instalación definidas en el artículo 11.

2. Se denomina itinerario peatonal a la parte del área de uso peatonal destinada específicamente al tránsito de personas, incluyendo las zonas compartidas de forma permanente o temporal, entre éstas y los vehículos.

## **CAPÍTULO III.**

### **Itinerario peatonal accesible**

#### **Artículo 5. Condiciones generales del itinerario peatonal accesible.**

1. Son itinerarios peatonales accesibles aquellos que garantizan el uso no discriminatorio y la circulación de forma autónoma y continua de todas las personas. Siempre que exista más de un itinerario posible entre dos puntos, y en la eventualidad de que todos no puedan ser accesibles, se habilitarán las medidas necesarias para que el recorrido del itinerario peatonal accesible no resulte en ningún caso discriminatorio, ni por su longitud, ni por transcurrir fuera de las áreas de mayor afluencia de personas.

2. Todo itinerario peatonal accesible deberá cumplir los siguientes requisitos:

- a) Discurrirá siempre de manera colindante o adyacente a la línea de fachada o elemento horizontal que materialice físicamente el límite edificado a nivel del suelo.
  - b) En todo su desarrollo poseerá una anchura libre de paso no inferior a 1,80 m, que garantice el giro, cruce y cambio de dirección de las personas independientemente de sus características o modo de desplazamiento.
  - c) En todo su desarrollo poseerá una altura libre de paso no inferior a 2,20 m.
  - d) No presentará escalones aislados ni resaltes.
  - e) Los desniveles serán salvados de acuerdo con las características establecidas en los artículos 14, 15, 16 y 17.
  - f) Su pavimentación reunirá las características definidas en el artículo 11.
  - g) La pendiente transversal máxima será del 2%.
  - h) La pendiente longitudinal máxima será del 6%.
  - i) En todo su desarrollo dispondrá de un nivel mínimo de iluminación de 20 luxes, proyectada de forma homogénea, evitándose el deslumbramiento.
  - j) Dispondrá de una correcta señalización y comunicación siguiendo las condiciones establecidas en el capítulo XI.
3. Cuando el ancho o la morfología de la vía impidan la separación entre los itinerarios vehicular y peatonal a distintos niveles se adoptará una solución de plataforma única de uso mixto.
4. En las plataformas únicas de uso mixto, la acera y la calzada estarán a un mismo nivel, teniendo prioridad el tránsito peatonal. Quedará perfectamente diferenciada en el pavimento la zona preferente de peatones, por la que discurre el itinerario peatonal accesible, así como la señalización vertical de aviso a los vehículos.
5. Se garantizará la continuidad de los itinerarios peatonales accesibles en los puntos de cruce con el itinerario vehicular, pasos subterráneos y elevados.
6. Excepcionalmente, en las zonas urbanas consolidadas, y en las condiciones previstas por la normativa autonómica, se permitirán estrechamientos puntuales, siempre que la anchura libre de paso resultante no sea inferior a 1,50 m.

## **CAPÍTULO IV**

### **Áreas de estancia**

#### **Artículo 6. Condiciones generales de las áreas de estancia.**

1. Las áreas de estancia son las partes del área de uso peatonal, de perímetro abierto o cerrado, donde se desarrollan una o varias actividades (esparcimiento, juegos, actividades comerciales, paseo, deporte, etc.), en las que las personas permanecen durante cierto tiempo, debiéndose asegurar su utilización no discriminatoria por parte de las mismas.
2. El acceso a las áreas de estancia desde el itinerario peatonal accesible debe asegurar el cumplimiento de los parámetros de ancho y alto de paso, y en ningún caso presentarán resaltes o escalones.
3. Todas las instalaciones, actividades y servicios disponibles, de tipo fijo o eventual, en las áreas de estancia deberán estar conectadas mediante, al menos, un itinerario peatonal accesible y garantizarán su uso y disfrute de manera autónoma y segura por parte de todas las personas, incluidas las usuarias de ayudas técnicas o productos de apoyo.



4. Las áreas de estancia destinadas a la realización de actividades que requieran la presencia de espectadores deberán disponer de una plaza reservada a personas con movilidad reducida por cada cuarenta plazas o fracción, que estarán debidamente señalizadas. Estas plazas tendrán una dimensión mínima de 1,50 m de longitud y 1,00 m de ancho y estarán ubicadas junto al itinerario peatonal accesible. En éstas áreas también se habilitará una zona donde esté instalado y convenientemente señalizado un bucle de inducción u otro sistema alternativo que facilite la accesibilidad de personas con discapacidad auditiva.

5. Cuando las áreas de estancia incorporen aseos, vestidores o duchas, estas dispondrán como mínimo de una unidad adaptada a personas con discapacidad por cada 10 unidades o fracción.

6. Con el fin de mejorar la accesibilidad de las instalaciones y servicios se incorporarán dispositivos y nuevas tecnologías que faciliten su interacción y utilización por parte de todas las personas, considerando de forma específica la atención a las personas con discapacidad sensorial y cognitiva.

7. Las personas con discapacidad que sean usuarias de perros guía o perros de asistencia gozarán plenamente del derecho a hacer uso de los espacios públicos urbanizados, sin que por esta causa puedan ver limitada su libertad de circulación y acceso.

### **Artículo 7. Parques y jardines.**

1. Todas las instalaciones, actividades y servicios disponibles en parques y jardines deberán estar conectadas entre sí y con los accesos mediante, al menos, un itinerario peatonal accesible.

2. En estos itinerarios peatonales accesibles se admitirá la utilización de tierras apisonadas con una compactación superior al 90% del proctor modificado, que permitan el tránsito de peatones de forma estable y segura, sin ocasionar hundimientos ni estancamientos de aguas. Queda prohibida la utilización de tierras sueltas, grava o arena.

3. El mobiliario urbano, ya sea fijo o móvil, de carácter permanente o temporal, cumplirá lo establecido en el capítulo VIII.

4. Deberán preverse áreas de descanso a lo largo del itinerario peatonal accesible en intervalos no superiores a 50 m. Las áreas de descanso dispondrán de, al menos, un banco que reúna las características establecidas en el artículo 26.

5. Se dispondrá de información para la orientación y localización de los itinerarios peatonales accesibles que conecten accesos, instalaciones, servicios y actividades disponibles. La señalización responderá a los criterios establecidos en los artículos 41 y 42, e incluirá como mínimo información relativa a ubicación y distancias.

### **Artículo 8. Sectores de juegos.**

1. Los sectores de juegos estarán conectados entre sí y con los accesos mediante itinerarios peatonales accesibles.

2. Los elementos de juego, ya sean fijos o móviles, de carácter temporal o permanente, permitirán la participación, interacción y desarrollo de habilidades por parte de todas las personas, considerándose las franjas de edades a que estén destinados.

3. Se introducirán contrastes cromáticos y de texturas entre los juegos y el entorno para favorecer la orientación espacial y la percepción de los usuarios.

4. Las mesas de juegos accesibles reunirán las siguientes características:

a) Su plano de trabajo tendrá una anchura de 0,80 m, como mínimo.

b) Estarán a una altura de 0,85 m como máximo.

c) Tendrán un espacio libre inferior de 70 x 80 x 50 cm (altura x anchura x fondo), como mínimo.

5. Junto a los elementos de juego se preverán áreas donde sea posible inscribir un círculo de 1,50 m de diámetro para permitir la estancia de personas en silla de ruedas; dichas áreas en ningún caso coincidirán con el ámbito de paso del itinerario peatonal accesible.

### **Artículo 9. Playas urbanas.**

1. Las playas situadas total o parcialmente en áreas urbanas deberán disponer de puntos accesibles para todas las personas, cuyo número y ubicación será determinado por el Ayuntamiento correspondiente, de acuerdo con el grado de utilización de las playas.

2. Las aceras, paseos marítimos o vías destinadas al tránsito peatonal colindantes con este tipo de playas reunirán las características del itinerario peatonal accesible establecidas en el artículo 5.

3. Los puntos accesibles deberán estar conectados con las vías destinadas al tránsito peatonal colindantes con la playa, mediante un itinerario peatonal que se prolongará hasta alcanzar la orilla del mar, cuando esto sea posible según las condiciones y morfología de la playa, debiendo cumplir los siguientes requisitos:

a) Cuando transcurra sobre suelos pavimentados reunirá las características del itinerario peatonal accesible establecidas en el artículo 5.

b) Cuando discurra sobre arena de playa u otro suelo no compactado o irregular deberá desarrollarse mediante pasarelas realizadas con materiales que posean un coeficiente de transmisión térmica adecuado para caminar descalzo y cumplan con los requisitos mínimos de ancho y alto de paso descritos en el artículo 5. Estas pasarelas o infraestructuras serán de tipo fijo en el tramo de playa que queda por encima de la línea de la pleamar y se completarán con tramos no fijos de características apropiadas para alcanzar la orilla del mar, cuando esto sea posible de acuerdo con las condiciones y morfología de la playa.

4. Con el fin de facilitar el acceso a la zona de baño de las personas usuarias de sillas de ruedas o con problemas de deambulación, las playas urbanas incorporarán en uno o más de sus puntos accesibles, al menos, una silla anfibia o ayuda técnica similar debidamente homologada, así como muletas anfibias.

5. En cada punto accesible y vinculado a la plataforma que transcurre sobre la arena de playa u otro suelo no compactado o irregular, deberá existir una superficie horizontal de 2,50 m de longitud y 1,80 m de ancho con sus mismas características constructivas, que permitirá la estancia de personas usuarias de sillas de ruedas o su traspaso a la silla anfibia o ayuda técnica similar, destinada a facilitar el baño.

6. Los puntos habilitados como accesibles deberán estar conectados, mediante al menos un itinerario peatonal que cumpla con los requisitos mínimos de ancho y alto de paso definidos en el artículo 5, con las instalaciones y servicios disponibles en las playas urbanas.

7. Será accesible, como mínimo, una unidad de cada agrupación de aseos, vestidores y duchas disponibles en las playas urbanas, ya sean de carácter temporal o permanente.

8. Las características de las duchas exteriores en los puntos de playa accesibles cumplirán con lo dispuesto en el párrafo 10 del artículo 34.

## **CAPÍTULO V**

### **Elementos de urbanización**

#### **Artículo 10. Condiciones generales de los elementos de urbanización.**

1. Se consideran elementos comunes de urbanización las piezas, partes y objetos reconocibles individualmente que componen el espacio público urbanizado de uso peatonal, tales como pavimentación, saneamiento, alcantarillado, distribución de energía eléctrica, gas, redes de telecomunicaciones, abastecimiento y distribución de aguas, alumbrado público, jardinería, y todas aquellas que materialicen las previsiones de los instrumentos de ordenación urbanística. Los elementos de urbanización vinculados al cruce entre itinerarios peatonales e itinerarios vehiculares se desarrollan en el capítulo VI.

2. El diseño, colocación y mantenimiento de los elementos de urbanización que deban ubicarse en áreas de uso peatonal garantizarán la seguridad, la accesibilidad, la autonomía y la no discriminación de todas las personas. No presentarán cejas, ondulaciones, huecos, salientes, ni ángulos vivos que puedan provocar el tropiezo de las personas, ni superficies que puedan producir deslumbramientos.

3. Los elementos de urbanización nunca invadirán el ámbito libre de paso de un itinerario peatonal accesible.

#### **Artículo 11. Pavimentos.**

1. El pavimento del itinerario peatonal accesible será duro, estable, antideslizante en seco y en mojado, sin piezas ni elementos sueltos, con independencia del sistema constructivo que, en todo caso, impedirá el movimiento de las mismas. Su colocación y mantenimiento asegurará su continuidad y la inexistencia de resaltes.

2. Se utilizarán franjas de pavimento táctil indicador de dirección y de advertencia siguiendo los parámetros establecidos en el artículo 45.

#### **Artículo 12. Rejillas, alcorques y tapas de instalación.**

1. Las rejillas, alcorques y tapas de instalación ubicados en las áreas de uso peatonal se colocarán de manera que no invadan el itinerario peatonal accesible, salvo en aquellos casos en que las tapas de instalación deban colocarse, necesariamente, en plataforma única o próximas a la línea de fachada o parcela.

2. Las rejillas, alcorques y tapas de instalación se colocarán enrasadas con el pavimento circundante, cumpliendo además los siguientes requisitos:

a) Cuando estén ubicadas en áreas de uso peatonal, sus aberturas tendrán una dimensión que permita la inscripción de un círculo de 1 cm de diámetro como máximo.

b) Cuando estén ubicadas en la calzada, sus aberturas tendrán una dimensión que permita la inscripción de un círculo de 2,5 cm de diámetro como máximo.

c) Cuando el enrejado, ubicado en las áreas de uso peatonal, este formado por vacíos longitudinales se orientarán en sentido transversal a la dirección de la marcha.

d) Los alcorques deberán estar cubiertos por rejillas que cumplirán con lo dispuesto en el párrafo 3 del presente artículo. En caso contrario deberán rellenarse de material compactado, enrasado con el nivel del pavimento circundante.

e) Estará prohibida la colocación de rejillas en la cota inferior de un vado a menos de 0,50 m de distancia de los límites laterales externos del paso peatonal.

### Artículo 13. Vados vehiculares.

1. Los vados vehiculares no invadirán el ámbito de paso del itinerario peatonal accesible ni alterarán las pendientes longitudinales y transversales de los itinerarios peatonales que atraviesen.
2. Los vados vehiculares no deberán coincidir en ningún caso con los vados de uso peatonal.

### Artículo 14. Rampas.

1. En un itinerario peatonal accesible se consideran rampas los planos inclinados destinados a salvar inclinaciones superiores al 6% o desniveles superiores a 20 cm y que cumplan con las siguientes características:

a) Los tramos de las rampas tendrán una anchura mínima libre de paso de 1,80 m y una longitud máxima de 10 m.

b) La pendiente longitudinal máxima será del 10% para tramos de hasta 3 m de longitud y del 8% para tramos de hasta 10 m de longitud.

c) La pendiente transversal máxima será del 2%.

d) Los rellanos situados entre tramos de una rampa tendrán el mismo ancho que esta, y una profundidad mínima de 1,80 m cuando exista un cambio de dirección entre los tramos; ó 1,50 m cuando los tramos se desarrollen en directriz recta.

e) El pavimento cumplirá con las características de diseño e instalación establecidas en el artículo 11.

2. Se colocarán pasamanos a ambos lados de cada tramo de rampa. Serán continuos en todo su recorrido y se prolongarán 30 cm más allá del final de cada tramo. En caso de existir desniveles laterales a uno o ambos lados de la rampa, se colocarán barandillas de protección o zócalos. Los pasamanos, barandillas y zócalos cumplirán con los parámetros de diseño y colocación establecidos en el artículo 30.

3. Al inicio y al final de la rampa deberá existir un espacio de su misma anchura y una profundidad mínima de 1,50 m libre de obstáculos, que no invada el itinerario peatonal accesible.

4. Se señalarán los extremos de la rampa mediante el uso de una franja de pavimento táctil indicador direccional, colocada en sentido transversal a la marcha, siguiendo los parámetros establecidos en el artículo 46.

### Artículo 15. Escaleras.

1. Las escaleras que sirvan de alternativa de paso a una rampa situada en el itinerario peatonal accesible, deberán ubicarse colindantes o próximas a ésta.

2. Los tramos de las escaleras cumplirán las siguientes especificaciones:

a) Tendrán 3 escalones como mínimo y 12 como máximo.

b) La anchura mínima libre de paso será de 1,20 m.

c) Su directriz será preferiblemente recta.

3. Los escalones tendrán las siguientes características:

a) Una huella mínima de 30 cm y una contrahuella máxima de 16 cm. En todo caso la huella H y la contrahuella C cumplirán la relación siguiente:  $54 \text{ cm} \leq 2C + H \leq 70 \text{ cm}$ .

b) No se admitirán sin pieza de contrahuella o con discontinuidades en la huella.

c) En una misma escalera, las huellas y contrahuellas de todos ellos serán iguales.

- d) El ángulo formado por la huella y la contrahuella será mayor o igual a 75° y menor o igual a 90°.
- e) No se admitirá bocel.
- f) Cada escalón se señalará en toda su longitud con una banda de 5 cm de anchura enrasada en la huella y situada a 3 cm del borde, que contrastará en textura y color con el pavimento del escalón.
4. Los rellanos situados entre tramos de una escalera tendrán el mismo ancho que ésta, y una profundidad mínima de 1,20 m.
5. El pavimento reunirá las características de diseño e instalación establecidas en el artículo 11.
6. Se colocarán pasamanos a ambos lados de cada tramo de escalera. Serán continuos en todo su recorrido y se prolongarán 30 cm más allá del final de cada tramo. En caso de existir desniveles laterales a uno o ambos lados de la escalera, se colocarán barandillas de protección. Los pasamanos y barandillas cumplirán con los parámetros de diseño y colocación definidos en el artículo 30.
7. Se señalarán los extremos de la escalera mediante el uso de una franja de pavimento táctil indicador direccional colocada en sentido transversal a la marcha, siguiendo los parámetros establecidos en el artículo 46.

#### **Artículo 16. Ascensores.**

1. Los ascensores vinculados a un itinerario peatonal accesible deberán garantizar su utilización no discriminatoria por parte de todas las personas.
2. No podrá existir ningún resalte entre el pavimento del itinerario peatonal accesible y el acceso al ascensor. Entre el suelo de la cabina y el pavimento exterior no podrá existir un espacio superior a 35 mm de anchura.
3. Las dimensiones mínimas en el interior de la cabina se calcularán según el número y posición de las puertas de que disponga:
- a) Cabinas de una puerta: 1,10 × 1,40 m.
- b) Cabinas de dos puertas enfrentadas: 1,10 × 1,40 m.
- c) Cabinas de dos puertas en ángulo: 1,40 × 1,40 m.
4. Las puertas serán de apertura automática y parcialmente transparentes, de manera que permitan el contacto visual con el exterior. Dejarán un ancho de paso libre mínimo de 1,00 m y contarán con un sensor de cierre en toda la altura del lateral.
5. Se colocarán pasamanos en las paredes de la cabina donde no existan puertas. La zona de asimiento de los pasamanos deberá tener una sección transversal de dimensiones entre 30 y 45 mm, sin cantos vivos. El espacio libre entre la pared y la zona a asir debe ser de 35 mm, como mínimo. La altura del borde superior de la zona a asir debe estar comprendida entre 900 ± 25 mm medidos desde el suelo de la cabina.
6. La botonera exterior e interior del ascensor se situará entre 0,70 m y 1,20 m de altura. En el exterior, deberá colocarse en las jambas el número de la planta en braille, y en el interior, los botones de mando estarán dotados de números en braille. En ambos casos estarán acompañados por caracteres arábigos en relieve y con contraste cromático respecto al fondo. El botón correspondiente al número 5 dispondrá de señalización táctil diferenciada.
7. La cabina contará con un indicador sonoro y visual de parada y de información de número de planta. También dispondrá de bucle de inducción magnética.

8. En el exterior de la cabina y colindante a las puertas deberá existir un espacio donde pueda inscribirse un círculo de 1,50 m de diámetro mínimo libre de obstáculos, que no invada el itinerario peatonal accesible.

9. En el exterior de la cabina se dispondrán franjas de pavimento táctil indicador direccional colocadas en sentido transversal a la marcha frente a la puerta del ascensor, en todos los niveles, siguiendo los parámetros establecidos en el artículo 46.

10. Además de lo dispuesto en el presente artículo, cumplirán con los requisitos esenciales de seguridad y salud relativos al diseño y fabricación de los ascensores y de los componentes de seguridad especificados en el Real Decreto 1314/1997, de 1 de agosto, por el que se dictan las disposiciones de aplicación de la Directiva del Parlamento Europeo y del Consejo 95/16/CE, sobre ascensores.

### **Artículo 17. Tapices rodantes y escaleras mecánicas.**

1. Los tapices rodantes y las escaleras mecánicas no forman parte de los itinerarios peatonales accesibles pero se consideran elementos complementarios a ellos. Con la finalidad de facilitar su uso por parte del mayor número de personas, deberán cumplir las especificaciones siguientes:

a) Tendrán un ancho libre mínimo de 1,00 m.

b) La velocidad máxima será de 0,5 m/seg.

c) Los tapices inclinados tendrán una pendiente máxima del 12%.

d) La superficie móvil deberá discurrir en horizontal durante un mínimo de 0,80 m antes de generar los peldaños en una escalera mecánica o la superficie inclinada en un tapiz rodante.

e) Los pasamanos móviles deberán proyectarse horizontalmente al menos 0,80 m antes y después de las superficies móviles. Toda la superficie del pavimento situada entre los pasamanos en esta zona debe ser horizontal y enrasada a la misma cota de la superficie horizontal móvil que la continúa.

f) Se debe señalar el comienzo y final de las escaleras mecánicas o tapices rodantes con una franja de pavimento táctil indicador direccional colocada en sentido transversal a la marcha, siguiendo los parámetros establecidos en el artículo 46.

2. Además de lo dispuesto en el presente artículo, cumplirán con los requisitos esenciales de seguridad y salud establecidos en la Directiva 2006/42/CE relativa a las máquinas.

### **Artículo 18. Vegetación.**

1. Los árboles, arbustos, plantas ornamentales o elementos vegetales nunca invadirán el itinerario peatonal accesible.

2. El mantenimiento y poda periódica de la vegetación será obligatorio con el fin de mantener libre de obstáculos tanto el ámbito de paso peatonal como el campo visual de las personas en relación con las señales de tránsito, indicadores, rótulos, semáforos, etc., así como el correcto alumbrado público.

## CAPÍTULO VI

### Cruces entre itinerarios peatonales e itinerarios vehiculares

#### **Artículo 19. Condiciones generales de los puntos de cruce en el itinerario peatonal.**

1. Los puntos de cruce entre itinerarios peatonales e itinerarios vehiculares deberán asegurar que el tránsito de peatones se mantenga de forma continua, segura y autónoma en todo su desarrollo.
2. Cuando el itinerario peatonal y el itinerario vehicular estén en distintos niveles, la diferencia de rasante se salvará mediante planos inclinados cuyas características responderán a lo dispuesto en el artículo 20.
3. Las soluciones adoptadas para salvar el desnivel entre acera y calzada en ningún caso invadirán el ámbito de paso del itinerario peatonal accesible que continua por la acera.
4. Se garantizará que junto a los puntos de cruce no exista vegetación, mobiliario urbano o cualquier elemento que pueda obstaculizar el cruce o la detección visual de la calzada y de elementos de seguridad, tales como semáforos, por parte de los peatones.
5. La señalización táctil en el pavimento en los puntos de cruce deberá cumplir con las características establecidas en el artículo 46.

#### **Artículo 20. Vados peatonales.**

1. El diseño y ubicación de los vados peatonales garantizará en todo caso la continuidad e integridad del itinerario peatonal accesible en la transición entre la acera y el paso de peatones. En ningún caso invadirán el itinerario peatonal accesible que transcurre por la acera.
2. La anchura mínima del plano inclinado del vado a cota de calzada será de 1,80 m.
3. El encuentro entre el plano inclinado del vado y la calzada deberá estar enrasado.
4. Se garantizará la inexistencia de cantos vivos en cualquiera de los elementos que conforman el vado peatonal.
5. El pavimento del plano inclinado proporcionará una superficie lisa y antideslizante en seco y en mojado, e incorporará la señalización táctil dispuesta en los artículos 45 y 46 a fin de facilitar la seguridad de utilización de las personas con discapacidad visual.
6. Las pendientes longitudinales máximas de los planos inclinados serán del 10% para tramos de hasta 2,00 m y del 8% para tramos de hasta 2,50 m. La pendiente transversal máxima será en todos los casos del 2%.
7. Los vados peatonales formados por un plano inclinado longitudinal al sentido de la marcha en el punto de cruce, generan un desnivel de altura variable en sus laterales; dichos desniveles deberán estar protegidos mediante la colocación de un elemento puntual en cada lateral del plano inclinado.
8. En los vados peatonales formados por tres planos inclinados tanto el principal, longitudinal al sentido de la marcha en el punto de cruce, como los dos laterales, tendrán la misma pendiente.
9. Cuando no sea posible salvar el desnivel entre la acera y la calzada mediante un vado de una o tres pendientes, según los criterios establecidos en el presente artículo, se optará por llevar la acera al mismo nivel de la calzada vehicular. La materialización de esta solución se hará mediante dos planos inclinados longitudinales al sentido de la marcha en la acera, ocupando todo su ancho y con una pendiente longitudinal máxima del 8%.

10. En los espacios públicos urbanos consolidados, cuando no sea posible la realización de un vado peatonal sin invadir el itinerario peatonal accesible que transcurre por la acera, se podrá ocupar la calzada vehicular sin sobrepasar el límite marcado por la zona de aparcamiento. Esta solución se adoptará siempre que no se condicione la seguridad de circulación.

#### **Artículo 21. Pasos de peatones.**

1. Los pasos de peatones son los espacios situados sobre la calzada que comparten peatones y vehículos en los puntos de cruce entre itinerarios peatonales y vehiculares.

2. Se ubicarán en aquellos puntos que permitan minimizar las distancias necesarias para efectuar el cruce, facilitando en todo caso el tránsito peatonal y su seguridad. Sus elementos y características facilitarán una visibilidad adecuada de los peatones hacia los vehículos y viceversa.

3. Los pasos de peatones tendrán un ancho de paso no inferior al de los dos vados peatonales que los limitan y su trazado será preferentemente perpendicular a la acera.

4. Cuando la pendiente del plano inclinado del vado sea superior al 8%, y con el fin de facilitar el cruce a personas usuarias de muletas, bastones, etc., se ampliará el ancho del paso de peatones en 0,90 m medidos a partir del límite externo del vado. Se garantizará la inexistencia de obstáculos en el área correspondiente de la acera.

5. Los pasos de peatones dispondrán de señalización en el plano del suelo con pintura antideslizante y señalización vertical para los vehículos.

6. Cuando no sea posible salvar el desnivel entre acera y calzada mediante un plano inclinado según los criterios establecidos en el artículo 20, y siempre que se considere necesario, se podrá aplicar la solución de elevar el paso de peatones en toda su superficie al nivel de las aceras.

#### **Artículo 22. Isletas.**

1. Cuando en el itinerario peatonal del punto de cruce sea necesario atravesar una isleta intermedia a las calzadas del itinerario vehicular, dicha isleta tendrá una anchura mínima igual a la del paso de peatones a que corresponde y su pavimento cumplirá con las condiciones dispuestas en el artículo 11, incorporando la señalización táctil aludida en el artículo 46.

2. Las isletas podrán ejecutarse al mismo nivel de las aceras que delimitan el cruce cuando su longitud en el sentido de la marcha permita insertar los dos vados peatonales necesarios, realizados de acuerdo con las características definidas en el artículo 20, y un espacio intermedio de una longitud mínima de 1,50 m.

3. Las isletas que por su dimensión no puedan cumplir con lo dispuesto en el punto anterior se ejecutarán sobre una plataforma situada entre 2 y 4 cm por encima del nivel de la calzada, resolviéndose el encuentro entre ambas mediante un bordillo rebajado con una pendiente no superior al 12%. En todo caso su longitud mínima en el sentido de la marcha será de 1,50 m.

#### **Artículo 23. Semáforos.**

1. Los semáforos peatonales de los puntos de cruce deberán ubicarse lo más cercanos posible a la línea de detención del vehículo para facilitar su visibilidad tanto desde la acera como desde la calzada.

2. Los semáforos que puedan ser activados por pulsadores dispondrán siempre de una señal acústica de cruce, debiendo ser éstos fácilmente localizables y utilizables por todas las personas, y cumpliendo las siguientes características:

a) El pulsador se ubicará a una distancia no superior a 1,50 m del límite externo del paso de peatones, evitando cualquier obstáculo que dificulte la aproximación o limite su accesibilidad. Se situará a una altura comprendida entre 0,90 y 1,20 m, tendrá un diámetro mínimo de 4 cm y emitirá un tono o mensaje de voz de



confirmación al ser utilizado. Se acompañará de icono e información textual para facilitar su reconocimiento y uso.

b) Junto al pulsador o grabado en éste, se dispondrá de una flecha en sobre relieve y alto contraste, de 4 cm de longitud mínima, que permita a todas las personas identificar la ubicación correcta del cruce.

3. Los pasos de peatones que se regulen por semáforo, dispondrán de dispositivos sonoros regulados según la intensidad del ruido ambiental, al menos en los siguientes casos:

a) Calles de uno o dos sentidos de circulación, que admitan la incorporación de vehículos y se encuentren reguladas por luces en ámbar intermitente en todo o en parte del ciclo correspondiente al paso de peatones.

b) Calles en las que el semáforo cuente con un elemento cuya señal luminosa permita el giro de los vehículos de un carril cuando está detenida la circulación de los vehículos correspondientes al resto de carriles.

c) Calles de doble sentido de circulación que presenten semáforos con ciclos diferidos en los carriles de la calzada correspondientes a la incorporación y la salida de vehículos, independientemente de que cuenten o no con isleta central.

4. Las señales permitirán la localización del paso peatonal e indicarán el momento y duración de la fase de cruce para peatones. Dentro de esta fase se incluirá una señal sonora diferenciada para avisar del fin de ciclo del paso con tiempo suficiente para alcanzar la acera o isleta con seguridad.

5. La fase de intermitencia de los semáforos tendrá una duración que, como mínimo, permita a una persona situada en el centro de la calzada en el momento de su inicio alcanzar una acera o isleta antes de su final. En todo caso, el semáforo podrá disponer de pantalla indicadora de los segundos restantes para el fin del ciclo de paso.

6. Los cálculos precisos para establecer los ciclos de paso se realizarán desde el supuesto de una velocidad de paso peatonal de 50 cm/seg.

## **CAPÍTULO VII**

### **Urbanización de frentes de parcela**

#### **Artículo 24. Condiciones generales.**

1. Los frentes de parcela marcan el límite de ésta con la vía pública, no pudiendo invadir el itinerario peatonal accesible ni a nivel del suelo, ni en altura.

2. En caso que se produjera una diferencia de rasantes entre el espacio público urbanizado y la parcela, y debido a la obligación de mantener la continuidad de los itinerarios peatonales en el interior de la misma, el desnivel deberá ser resuelto dentro de los límites de la parcela, quedando prohibida la alteración del nivel y pendiente longitudinal de la acera para adaptarse a las rasantes de la nueva edificación.

3. Se garantizará en todo caso, la continuidad del itinerario peatonal accesible al discurrir por el frente de las parcelas adyacentes, evitando escalones, resaltes y planos inclinados, así como rampas que pudieran invadir o alterar el nivel, la pendiente longitudinal u otras condiciones, características o dimensiones del mismo.

## **CAPÍTULO VIII**

### **Mobiliario urbano**

#### **Artículo 25. Condiciones generales de ubicación y diseño.**

1. Se entiende por mobiliario urbano el conjunto de elementos existentes en los espacios públicos urbanizados y áreas de uso peatonal, cuya modificación o traslado no genera alteraciones sustanciales. Los

elementos de mobiliario urbano de uso público se diseñarán y ubicarán para que puedan ser utilizados de forma autónoma y segura por todas las personas. Su ubicación y diseño responderá a las siguientes características:

a) Su instalación, de forma fija o eventual, en las áreas de uso peatonal no invadirá el itinerario peatonal accesible. Se dispondrán preferentemente alineados junto a la banda exterior de la acera, y a una distancia mínima de 0,40 m del límite entre el bordillo y la calzada.

b) El diseño de los elementos de mobiliario urbano deberá asegurar su detección a una altura mínima de 0,15 m medidos desde el nivel del suelo. Los elementos no presentarán salientes de más de 10 cm y se asegurará la inexistencia de cantos vivos en cualquiera de las piezas que los conforman.

2. Los elementos salientes adosados a la fachada deberán ubicarse a una altura mínima de 2,20 m.

3. Todo elemento vertical transparente será señalizado según los criterios establecidos en el artículo 41.

### **Artículo 26. Bancos.**

1. A efectos de facilitar la utilización de bancos a todas las personas y evitar la discriminación, se dispondrá de un número mínimo de unidades diseñadas y ubicadas de acuerdo con los siguientes criterios de accesibilidad:

a) Dispondrán de un diseño ergonómico con una profundidad de asiento entre 0,40 y 0,45 m y una altura comprendida entre 0,40 m y 0,45 m.

b) Tendrán un respaldo con altura mínima de 0,40 m y reposabrazos en ambos extremos.

c) A lo largo de su parte frontal y en toda su longitud se dispondrá de una franja libre de obstáculos de 0,60 m de ancho, que no invadirá el itinerario peatonal accesible. Como mínimo uno de los laterales dispondrá de un área libre de obstáculos donde pueda inscribirse un círculo de diámetro 1,50 m que en ningún caso coincidirá con el itinerario peatonal accesible.

2. La disposición de estos bancos accesibles en las áreas peatonales será, como mínimo, de una unidad por cada agrupación y, en todo caso, de una unidad de cada cinco bancos o fracción.

### **Artículo 27. Fuentes de agua potable.**

El diseño y ubicación de las fuentes de agua potable responderán a los siguientes criterios:

a) Disponer de, al menos, un grifo situado a una altura comprendida entre 0,80 m y 0,90 m. El mecanismo de accionamiento del grifo será de fácil manejo.

b) Contar con un área de utilización en la que pueda inscribirse un círculo de 1,50 m de diámetro libre de obstáculos.

c) Impedir la acumulación de agua. Cuando se utilicen rejillas, estas responderán a los criterios establecidos en el artículo 12.

### **Artículo 28. Papeleras y Contenedores para depósito y recogida de residuos.**

1. Las papeleras y contenedores para depósito y recogida de residuos deberán ser accesibles en cuanto a su diseño y ubicación de acuerdo con las siguientes características:

a) En las papeleras y contenedores enterrados, la altura de la boca estará situada entre 0,70 m y 0,90 m. En contenedores no enterrados, la parte inferior de la boca estará situada a una altura máxima de 1,40 m.

b) En los contenedores no enterrados, los elementos manipulables se situarán a una altura inferior a 0,90 m.

c) En los contenedores enterrados no habrá cambios de nivel en el pavimento circundante.

2. Los contenedores para depósito y recogida de residuos, ya sean de uso público o privado, deberán disponer de un espacio fijo de ubicación independientemente de su tiempo de permanencia en la vía pública. Dicha ubicación permitirá el acceso a estos contenedores desde el itinerario peatonal accesible que en ningún caso quedará invadido por el área destinada a su manipulación.

### **Artículo 29. Bolardos.**

Los bolardos instalados en las áreas de uso peatonal tendrán una altura situada entre 0,75 y 0,90 m, un ancho o diámetro mínimo de 10 cm y un diseño redondeado y sin aristas. Serán de un color que contraste con el pavimento en toda la pieza o, como mínimo en su tramo superior, asegurando su visibilidad en horas nocturnas. Se ubicarán de forma alineada, y en ningún caso invadirán el itinerario peatonal accesible ni reducirán su anchura en los cruces u otros puntos del recorrido.

### **Artículo 30. Elementos de protección al peatón.**

1. Se consideran elementos de protección al peatón las barandillas, los pasamanos, las vallas y los zócalos.
2. Se utilizarán barandillas para evitar el riesgo de caídas junto a los desniveles con una diferencia de cota de más de 0,55 m, con las siguientes características:
  - a) Tendrán una altura mínima de 0,90 m, cuando la diferencia de cota que protejan sea menor de 6 m, y de 1,10 m en los demás casos. La altura se medirá verticalmente desde el nivel del suelo. En el caso de las escaleras, la altura de las barandillas se medirá desde la línea inclinada definida por los vértices de los peldaños hasta el límite superior de las mismas.
  - b) No serán escalables, por lo que no dispondrán de puntos de apoyo entre los 0,20 m y 0,70 m de altura.
  - c) Las aberturas y espacios libres entre elementos verticales no superarán los 10 cm.
  - d) Serán estables, rígidas y estarán fuertemente fijadas.
3. Los pasamanos se diseñarán según los siguientes criterios:
  - a) Tendrán una sección de diseño ergonómico con un ancho de agarre de entre 4,5 cm y 5 cm de diámetro. En ningún caso dispondrán de cantos vivos.
  - b) Estarán separados del paramento vertical al menos 4 cm, el sistema de sujeción será firme y no deberá interferir el paso continuo de la mano en todo su desarrollo.
  - c) Se instalarán pasamanos dobles cuya altura de colocación estará comprendida, en el pasamanos superior, entre 0,95 y 1,05 m, y en el inferior entre 0,65 y 0,75 m. En el caso de las rampas, la altura de los pasamanos se medirá desde cualquier punto del plano inclinado, y en el caso de las escaleras, se medirá desde la línea inclinada definida por los vértices de los peldaños hasta el límite superior de las mismas.
  - d) Cuando una rampa o escalera fija tenga un ancho superior a 4,00 m, dispondrá de un pasamanos doble central.
4. Las vallas utilizadas en la señalización y protección de obras u otras alteraciones temporales de las áreas de uso peatonal serán estables y ocuparán todo el espacio a proteger de forma continua. Tendrán una altura mínima de 0,90 m y sus bases de apoyo en ningún caso podrán invadir el itinerario peatonal accesible. Su color deberá contrastar con el entorno y facilitar su identificación, disponiendo de una baliza luminosa que permita identificarlas en las horas nocturnas.

### **Artículo 31. Elementos de señalización e iluminación.**

1. Con la finalidad de evitar los riesgos para la circulación peatonal derivados de la proliferación de elementos de señalización e iluminación en las áreas peatonales, éstos se agruparán en el menor número de soportes y se ubicarán junto a la banda exterior de la acera.

2. Cuando el ancho libre de paso no permita la instalación de elementos de señalización e iluminación junto al itinerario peatonal accesible, estos podrán estar adosados en fachada quedando el borde inferior a una altura mínima de 2,20 m.

### **Artículo 32. Otros elementos.**

1. Las máquinas expendedoras, cajeros automáticos, teléfonos públicos y otros elementos que requieran manipulación instalados en las áreas de uso peatonal deberán ser accesibles a todas las personas.

2. El diseño del elemento deberá permitir la aproximación de una persona usuaria de silla de ruedas. Los dispositivos manipulables estarán a una altura comprendida entre 0,70 m y 1,20 m.

3. La ubicación de estos elementos permitirá el acceso desde el itinerario peatonal accesible e incluirá un área de uso frontal libre de obstáculos en la que pueda inscribirse un círculo de 1,50 m de diámetro sin invadir el itinerario peatonal accesible.

4. Las pantallas, botoneras y sistemas de comunicación interactiva disponibles en los elementos manipulables responderán a los criterios dispuestos en el artículo 47.

5. En los teléfonos públicos deberá señalizarse de manera táctil la tecla número 5. Todas las teclas deberán incorporar un sistema audible y subtulado de confirmación de la pulsación.

### **Artículo 33. Elementos vinculados a actividades comerciales.**

1. Los elementos vinculados a actividades comerciales disponibles en las áreas de uso peatonal deberán ser accesibles a todas las personas. En ningún caso invadirán o alterarán el itinerario peatonal accesible.

2. La superficie ocupada por las terrazas de bares e instalaciones similares disponibles en las áreas de uso peatonal deberá ser detectable, evitando cualquier elemento o situación que pueda generar un peligro a las personas con discapacidad visual. El diseño y ubicación de los elementos de estas instalaciones permitirán su uso por parte de todas las personas. Los toldos, sombrillas y elementos voladizos similares estarán a una altura mínima de 2,20 m y los paramentos verticales transparentes estarán señalizados según los criterios definidos en el artículo 41.

3. Los kioscos y puestos comerciales situados en las áreas de uso peatonal que ofrezcan mostradores de atención al público dispondrán de un espacio mínimo de 0,80 m de ancho que contará con una altura entre 0,70 m y 0,75 m, y un espacio libre inferior al plano de trabajo que permita la aproximación de una persona en silla de ruedas.

### **Artículo 34. Cabinas de aseo público accesibles.**

1. Cuando se instalen, de forma permanente o temporal, cabinas de aseo público en las áreas de uso peatonal, como mínimo una de cada diez o fracción deberá ser accesible.

2. Las cabinas de aseo público accesibles deberán estar comunicadas con el itinerario peatonal accesible. Dispondrán en el exterior de un espacio libre de obstáculos en el que se pueda inscribir un círculo de 1,50 m delante de la puerta de acceso; dicho espacio en ningún caso coincidirá con el itinerario peatonal accesible, ni con el área barrida por la apertura de la puerta de la cabina.

3. El acceso estará nivelado con el itinerario peatonal accesible y no dispondrá de resaltes o escalones. La puerta de acceso será abatible hacia el exterior, o corredera y tendrá una anchura libre de paso mínima de 0,80 m.

4. El mecanismo de cierre de la puerta será de fácil manejo y posibilitará su apertura desde el exterior en caso de emergencia.

5. Junto a la puerta en el interior de la cabina habrá un espacio libre de obstáculos que permita inscribir un círculo de 1,50 m. La altura mínima en el interior de la cabina será de 2,20 m.

6. La cabina dispondrá de un lavabo con un espacio libre inferior que permita la aproximación de una persona en silla de ruedas y su cara superior estará a una altura máxima de 0,85 m.

7. Los mecanismos de accionamiento de lavabos y duchas serán pulsadores o palancas de fácil manejo. Tanto los grifos como demás mecanismos y elementos manipulables de la cabina de aseo estarán ubicados a una altura máxima de 0,95 m.

8. El inodoro tendrá el asiento a una altura entre 0,45 m y 0,50 m y dispondrá de un espacio lateral de 0,80 m de ancho para la transferencia desde una silla de ruedas.

9. Se instalará una barra de apoyo fija en la lateral del inodoro junto a la pared y una barra de apoyo abatible junto al espacio lateral de transferencia. Las barras de apoyo se situarán a una altura entre 0,70 m y 0,75 m, y tendrán una longitud mínima de 0,70 m.

10. Cuando las cabinas dispongan de ducha, su área de utilización deberá estar nivelada con el pavimento circundante. Dispondrá de un asiento de 0,40 m de profundidad por 0,40 m de anchura, ubicado a una altura entre 0,45 m y 0,50 m. El asiento tendrá un espacio lateral de 0,80 m de ancho para la transferencia desde una silla de ruedas.

## **CAPÍTULO IX**

### **Elementos vinculados al transporte**

#### ***Artículo 35. Plazas de aparcamiento reservadas para personas con movilidad reducida.***

1. Los principales centros de actividad de las ciudades deberán disponer de plazas de aparcamiento reservadas y diseñadas para su uso por personas con movilidad reducida. Como mínimo una de cada cuarenta plazas o fracción, independientemente de las plazas destinadas a residencia o lugares de trabajo, será reservada y cumplirá con los requisitos dispuestos en este artículo.

2. Deberán ubicarse lo más próximas posible a los puntos de cruce entre los itinerarios peatonales accesibles y los itinerarios vehiculares, garantizando el acceso desde la zona de transferencia hasta el itinerario peatonal accesible de forma autónoma y segura. Aquellas plazas que no cumplan con el requisito anterior deberán incorporar un vado que cumpla con lo establecido en el artículo 20, para permitir el acceso al itinerario peatonal accesible desde la zona de transferencia de la plaza.

3. Tanto las plazas dispuestas en perpendicular, como en diagonal a la acera, deberán tener una dimensión mínima de 5,00 m de longitud x 2,20 m de ancho y además dispondrán de una zona de aproximación y transferencia lateral de una longitud igual a la de la plaza y un ancho mínimo de 1,50 m. Entre dos plazas contiguas se permitirán zonas de transferencia lateral compartidas manteniendo las dimensiones mínimas descritas anteriormente.



Figura 1. Plazas de aparcamiento reservadas dispuestas en perpendicular a la acera y con acceso compartido

**Figura 1. Plazas de aparcamiento reservadas dispuestas en perpendicular a la acera y con acceso compartido**

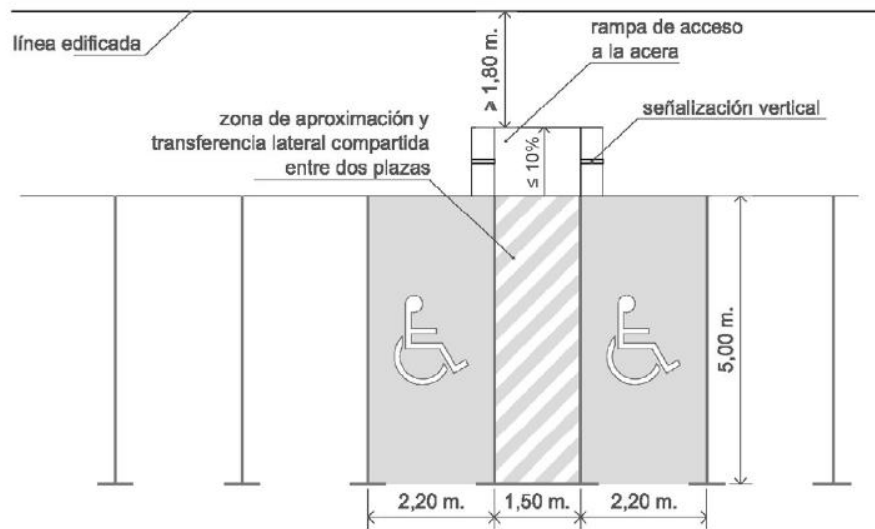

Figura 2. Plaza de aparcamiento reservada con acceso desde paso de peatones

**Figura 2. Plaza de aparcamiento reservada con acceso desde paso de peatones**

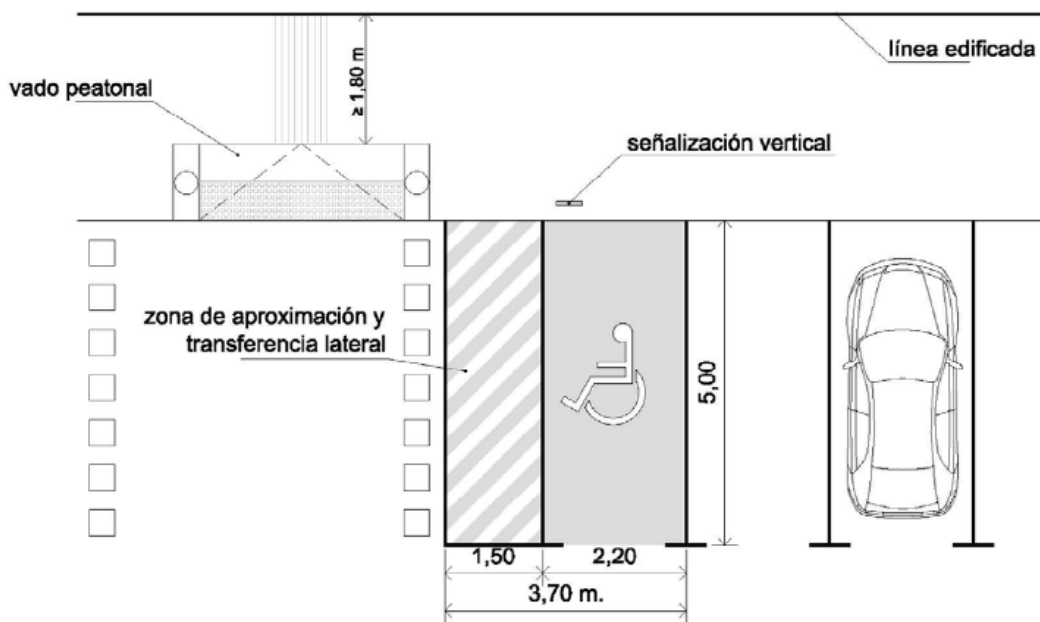

Figura 3. Plazas de aparcamiento reservadas dispuestas en diagonal a la acera y con acceso compartido

**Figura 3. Plazas de aparcamiento reservadas dispuestas en diagonal a la acera y con acceso compartido**

4. Las plazas dispuestas en línea tendrán una dimensión mínima de 5,00 m de longitud x 2,20 m de ancho y además dispondrán de una zona de aproximación y transferencia posterior de una anchura igual a la de la plaza y una longitud mínima de 1,50 m.

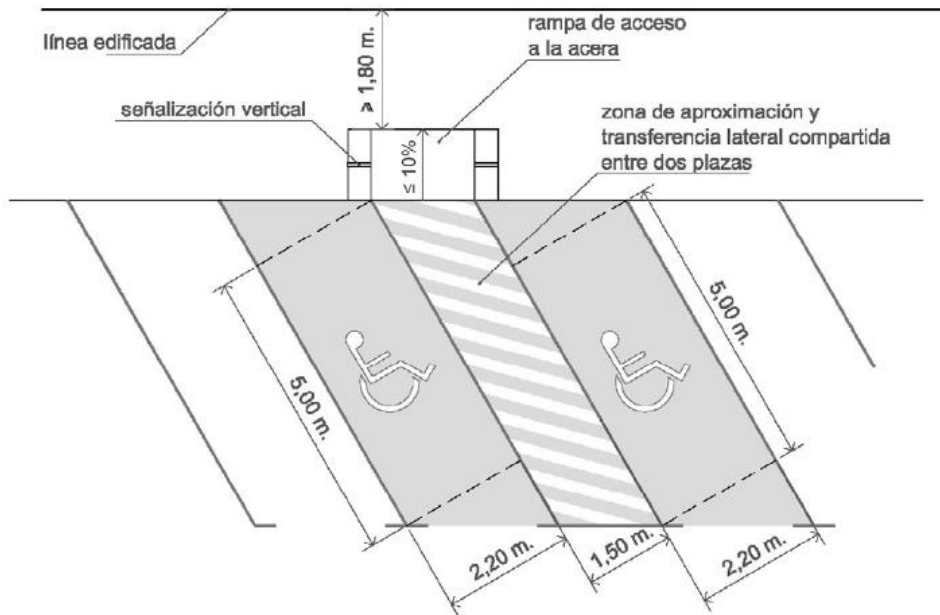

Figura 4. Plaza de aparcamiento en línea con acceso desde paso de peatones

**Figura 4. Plaza de aparcamiento en línea con acceso desde paso de peatones**

5. Las plazas de aparcamiento reservadas para personas con movilidad reducida estarán señalizadas horizontal y verticalmente con el Símbolo Internacional de Accesibilidad, cumpliendo lo establecido en el artículo 43.

### **Artículo 36. Paradas y marquesinas de espera del transporte público.**

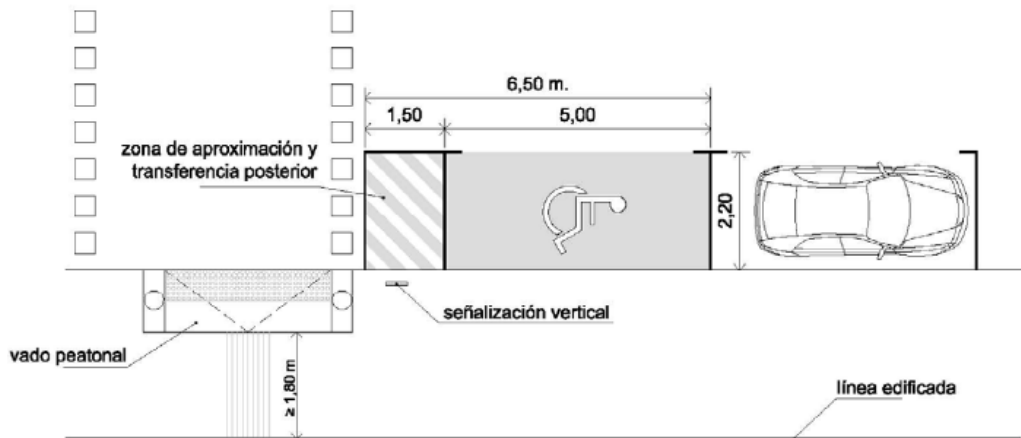
Las paradas y marquesinas de espera del transporte público se situarán próximas al itinerario peatonal accesible, estarán conectadas a éste de forma accesible y sin invadirlo, y cumplirán las características establecidas en el Real Decreto 1544/2007, de 23 de noviembre, por el que se regulan las condiciones básicas de accesibilidad y no discriminación para el acceso y utilización de los modos de transporte para personas con discapacidad..

### **Artículo 37. Entradas y salidas de vehículos.**

Ningún elemento relacionado con las entradas y salidas de vehículos (puertas, vados, etc.) podrá invadir el espacio del itinerario peatonal accesible, y además cumplirá lo dispuesto en los artículos 13 y 42.

### **Artículo 38. Carriles reservados al tránsito de bicicletas.**

1. Los carriles reservados al tránsito de bicicletas tendrán su propio trazado en los espacios públicos urbanizados, debidamente señalizado y diferenciado del itinerario peatonal.
2. Su trazado respetará el itinerario peatonal accesible en todos los elementos que conforman su cruce con el itinerario vehicular.
3. Los carriles reservados al tránsito de bicicletas que discurran sobre la acera no invadirán en ningún momento el itinerario peatonal accesible ni interrumpirán la conexión de acceso desde este a los elementos de mobiliario urbano o instalaciones a disposición de las personas. Para ello estos carriles se dispondrán lo mas próximos posible al límite exterior de la acera, evitando su cruce con los itinerarios de paso peatonal a nivel de acera, y manteniendo siempre la prioridad del paso peatonal

## **CAPÍTULO X**

### **Obras e intervenciones en la Vía Pública**

#### **Artículo 39. Condiciones generales de las obras e intervenciones en la vía pública.**

1. Las obras e intervenciones que se realicen en la vía pública deberán garantizar las condiciones generales de accesibilidad y seguridad de las personas en los itinerarios peatonales.
2. Cuando el itinerario peatonal accesible discurra por debajo de un andamio, deberá ser señalizado mediante balizas lumínicas.
3. Cuando las características, condiciones o dimensiones del andamio o valla de protección de las obras no permitan mantener el itinerario peatonal accesible habitual se instalará un itinerario peatonal accesible alternativo, debidamente señalizado, que deberá garantizar la continuidad en los encuentros entre éste y el itinerario peatonal habitual, no aceptándose en ningún caso la existencia de resaltes.
4. Los cambios de nivel en los itinerarios alternativos serán salvados por planos inclinados o rampas con una pendiente máxima del 10%, cumpliendo en todo caso con lo establecido en el artículo 14.
5. Las zonas de obras quedarán rigurosamente delimitadas con elementos estables, rígidos sin cantos vivos y fácilmente detectables. Dispondrán de una señalización luminosa de advertencia de destellos anaranjados o rojizos al inicio y final del vallado y cada 50 m o fracción. Se garantizará la iluminación en todo el recorrido del itinerario peatonal de la zona de obras.



6. Los andamios o vallas dispondrán de una guía o elemento horizontal inferior que pueda ser detectada por las personas con discapacidad visual y un pasamano continuo instalado a 0,90 m de altura.

7. Los elementos de acceso y cierre de la obra, como puertas y portones destinados a entrada y salida de personas, materiales y vehículos no invadirán el itinerario peatonal accesible. Se evitarán elementos que sobresalgan de las estructuras; en caso de su existencia se protegerán con materiales seguros y de color contrastado, desde el suelo hasta una altura de 2,20 m.

8. Los itinerarios peatonales en las zonas de obra en la vía pública se señalarán mediante el uso de una franja de pavimento táctil indicador, siguiendo los parámetros establecidos en el artículo 46.



Figura 5. Ejemplo de obras con itinerario peatonal accesible que transcorre bajo andamio (izquierda) y recorrido alternativo fuera de él (derecha)

Figura 5. Ejemplo de obras con itinerario peatonal accesible que transcorre bajo andamio (izquierda) y recorrido alternativo fuera de él (derecha)

## CAPÍTULO XI

### Señalización y comunicación sensorial

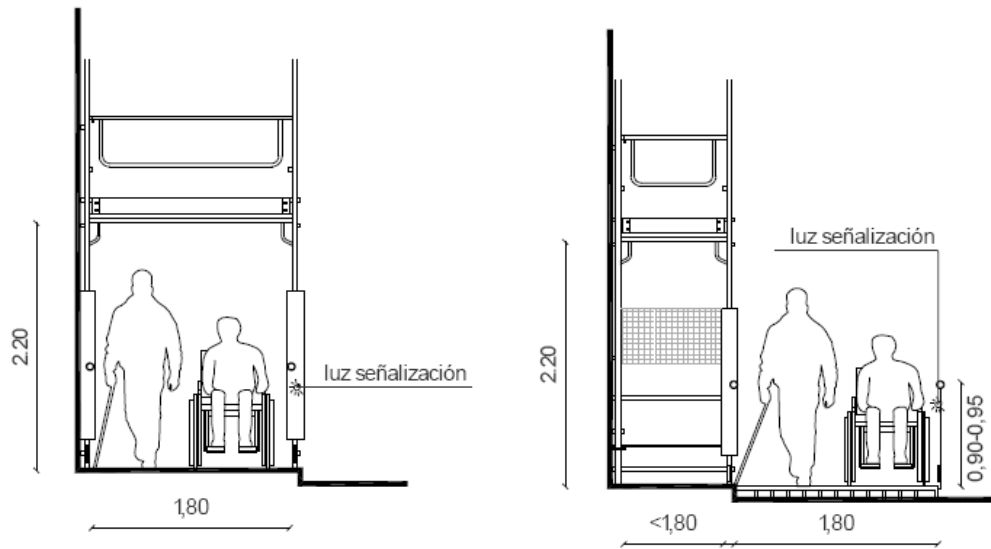
#### Artículo 40. Condiciones generales de la señalización y comunicación sensorial.

1. Todo sistema de señalización y comunicación que contenga elementos visuales, sonoros o táctiles, a disposición de las personas en los espacios públicos urbanizados, deberá incorporar los criterios de diseño para todos a fin de garantizar el acceso a la información y comunicación básica y esencial a todas las personas.

2. En todo itinerario peatonal accesible las personas deberán tener acceso a la información necesaria para orientarse de manera eficaz durante todo el recorrido y poder localizar los distintos espacios y equipamientos de interés. La información deberá ser comunicada de manera analógica a través de un sistema de señales, rótulos e indicadores, distribuidos de manera sistematizada en el área de uso peatonal, instalados y diseñados para garantizar una fácil lectura en todo momento.

**Artículo 41. Características de la señalización visual y acústica.**

1. Los rótulos, carteles y plafones informativos se diseñarán siguiendo los estándares definidos en las normas técnicas correspondientes. Para su correcto diseño y colocación se tendrán en cuenta los siguientes criterios básicos:

- a) La información del rótulo debe ser concisa, básica y con símbolos sencillos.
- b) Se situarán en lugares bien iluminados a cualquier hora, evitando sombras y reflejos.
- c) Se evitarán obstáculos, cristales u otros elementos que dificulten la aproximación o impidan su fácil lectura.
- d) Cuando se ubiquen sobre planos horizontales tendrán una inclinación entre 30° y 45°.

2. El tamaño de las letras y el contraste entre fondo y figura se acogerán a las siguientes condiciones:

- a) Se deberá utilizar fuentes tipo Sans Serif.
- b) El tamaño de las fuentes estará determinado por la distancia a la que podrá situarse el observador, de acuerdo con la siguiente tabla:

*Tamaño de textos según la distancia*

Distancia (cm)	Tamaño Mínimo (cm)	Tamaño Recomendable (cm)
≥5,00	0,7	14,0
4,00	5,6	11,0
3,00	4,2	8,4
2,00	2,8	5,6
1,00	1,4	2,8
0,50	0,7	1,4



Figura 6. Tamaño de las letras en la señalización de acuerdo con la distancia de lectura

**Figura 6. Tamaño de las letras en la señalización de acuerdo con la distancia de lectura**

c) El rótulo deberá contrastar cromáticamente con el paramento sobre el que esté ubicado. Los caracteres o pictogramas utilizados deberán contrastar con el fondo. El color de base será liso y el material utilizado no producirá reflejos.

3. Las luminarias se colocarán uniformemente y en línea en el espacio de uso peatonal para conseguir una iluminación adecuada, especialmente en las esquinas e intersecciones, y una guía de dirección. Se resaltarán puntos de interés tales como carteles informativos, números, indicadores, planos, etc. utilizando luces directas sobre ellos, sin producir reflejos ni deslumbramientos, para facilitar su localización y visualización.

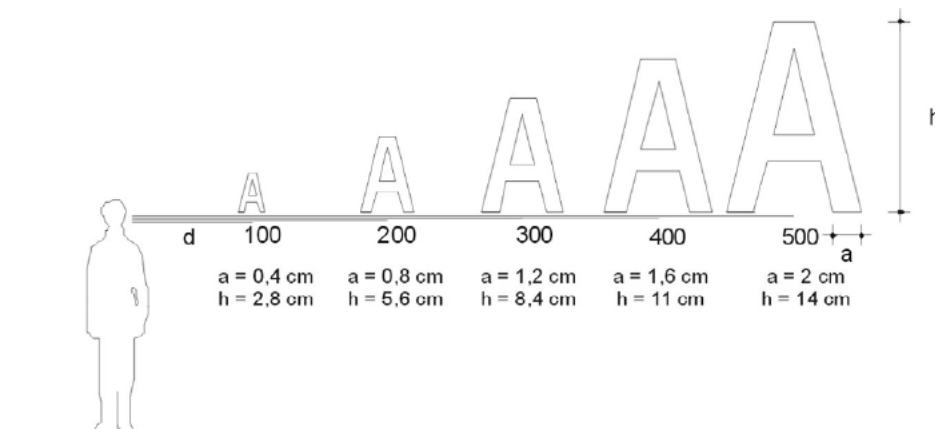
4. Todas las superficies vidriadas deben incorporar elementos que garanticen su detección. Han de estar señalizadas con dos bandas horizontales opacas, de color vivo y contrastado con el fondo propio del espacio ubicado detrás del vidrio y abarcando toda la anchura de la superficie vidriada. Las bandas cumplirán las especificaciones de la norma UNE 41500 IN, debiendo tener una anchura de entre 5 y 10 cm y estarán colocadas de modo que la primera quede situada a una altura comprendida entre 0,85 m y 1,10 m, y la segunda entre 1,50 m y 1,70 m, contadas ambas desde el nivel del suelo. Estas regulaciones de señalización se podrán obviar cuando la superficie vidriada contenga otros elementos informativos que garanticen suficientemente su detección o si existe mobiliario detectable a todo lo largo de dichas superficies.

5. La información ofrecida de forma sonora en zonas de gran concurrencia de público, estará disponible también de forma escrita por medio de paneles u otros sistemas visuales que serán colocados de forma perfectamente visible y fácilmente detectables en cualquier momento.

#### **Artículo 42. Aplicaciones reguladas de la señalización visual y acústica.**

1. En todos los puntos de cruce se deberá incluir la información de nombres de calles. La numeración de cada parcela o portal deberá ubicarse en un sitio visible. El diseño y ubicación de las señales deberá ser uniforme en cada municipio o población.

2. Las salidas de emergencia de establecimientos de pública concurrencia cumplirán las siguientes determinaciones:

a) Dispondrán de un sistema de señalización acústica y visual perceptible desde el itinerario peatonal accesible y conectado al sistema general de emergencia del establecimiento al que pertenezcan.

b) Los establecimientos que incluyan vehículos de emergencia dentro de su dotación (parques de bomberos, comisarías de policía, hospitales, etc.), dispondrán de un sistema conectado a los semáforos instalados en su entorno inmediato que se activará automáticamente en caso de salida o llegada de un vehículo de emergencia. Éste sistema modificará la señal de los semáforos durante el tiempo que dure la emergencia de modo que éstos emitan señales lumínicas y acústicas que avisen de la situación de alerta a las personas que circulen por los itinerarios peatonales o vehiculares próximos.

#### **Artículo 43. Aplicaciones del Símbolo Internacional de Accesibilidad.**

1. Con el objeto de identificar el acceso y posibilidades de uso de espacios, instalaciones y servicios accesibles se deberá señalar permanentemente con el Símbolo Internacional de Accesibilidad homologado lo siguiente:

a) Los itinerarios peatonales accesibles dentro de áreas de estancia, cuando existan itinerarios alternativos no accesibles.

b) Las plazas de aparcamiento reservadas para personas con movilidad reducida y los itinerarios peatonales accesibles de acceso a ellas, incluyendo las reservadas en instalaciones de uso público.

c) Las cabinas de aseo público accesibles.

d) Las paradas del transporte público accesible, incluidas las de taxi en las que exista un servicio permanente de vehículo adaptado.

2. El diseño, estilo, forma y proporción del Símbolo Internacional de Accesibilidad se corresponderá con lo indicado por la Norma Internacional ISO 7000, que regula una figura en color blanco sobre fondo azul Pantone Reflex Blue.



Figura 7. El Símbolo Internacional de Accesibilidad, SIA

**Figura 7. El Símbolo Internacional de Accesibilidad, SIA**

#### Artículo 44. Características de la señalización táctil.

1. En todo itinerario peatonal accesible se deberán considerar y atender las necesidades de información y orientación de las personas con discapacidad visual. Para ello se aplicarán las condiciones de diseño e instalación de señales dispuestas en el presente artículo, y el sistema de encaminamiento y advertencia en el pavimento establecido en los artículos 45 y 46.

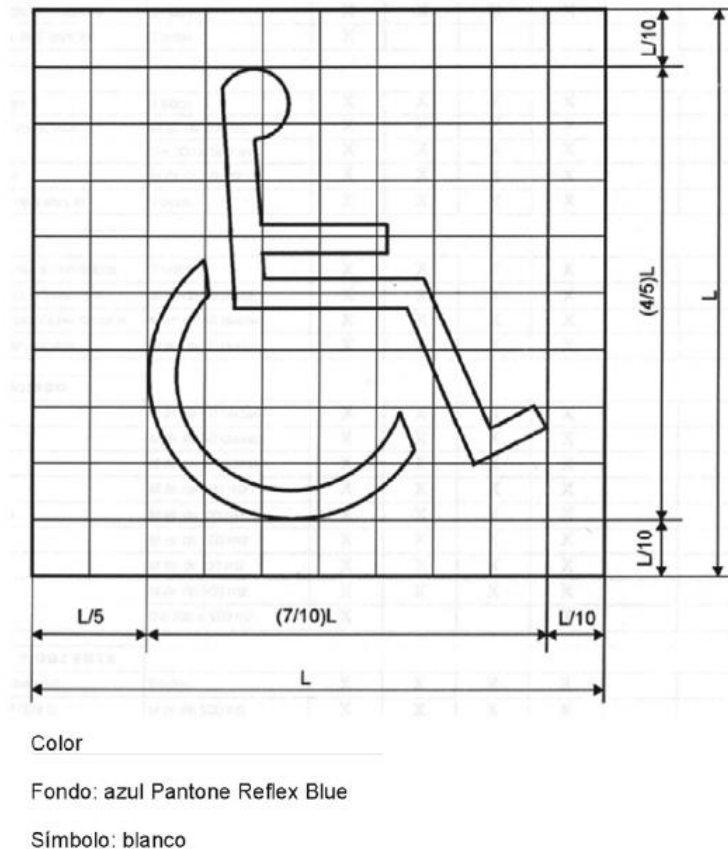
2. Siempre que un rótulo, plafón o cartel esté ubicado en la zona ergonómica de interacción del brazo (en paramentos verticales, entre 1,25 m y 1,75 m y en planos horizontales, entre 0,90 m y 1,25 m), se utilizará el braille y la señalización en alto relieve para garantizar su lectura por parte de las personas con discapacidad visual. En tal caso se cumplirán las siguientes condiciones:

a) Se ubicarán los caracteres en braille en la parte inferior izquierda, a una distancia mínima de 1 cm. y máxima de 3 cm del margen izquierdo e inferior del rótulo.

b) Los símbolos y pictogramas deberán ser de fácil comprensión. Se aplicarán los criterios técnicos del informe UNE 1-142-90 «Elaboración y principios para la aplicación de los pictogramas destinados a la información del público».

c) Los pictogramas indicadores de accesibilidad deberán seguir los parámetros establecidos por la norma ISO 7000:2004.

d) La altura de los símbolos no será inferior a los 3 cm. El relieve tendrá entre 1 mm y 5 mm para las letras y 2 mm para los símbolos.

3. En espacios de grandes dimensiones, itinerarios peatonales accesibles y zonas de acceso a áreas de estancia (parques, jardines, plazas, etc.), en los que se incluyan mapas, planos o maquetas táctiles con la finalidad de ofrecer a las personas con discapacidad visual la información espacial precisa para poder orientarse en el entorno, éstos deberán cumplir las siguientes condiciones:

a) Representarán los espacios accesibles e itinerarios más utilizados o de mayor interés.

b) No se colocarán obstáculos en frente ni se protegerán con cristales u otros elementos que dificulten su localización e impidan la interacción con el elemento.

c) En áreas de estancia se situarán en la zona de acceso principal, a una altura entre 0,90 y 1,20 m.

d) La representación gráfica propia de un plano (líneas, superficies) se hará mediante relieve y contraste de texturas.

#### **Artículo 45. Tipos de pavimento táctil indicador en itinerarios peatonales accesibles.**

1. Todo itinerario peatonal accesible deberá usar pavimentos táctiles indicadores para orientar, dirigir y advertir a las personas en distintos puntos del recorrido, sin que constituyan peligro ni molestia para el tránsito peatonal en su conjunto.

2. El pavimento táctil indicador será de material antideslizante y permitirá una fácil detección y recepción de información mediante el pie o bastón blanco por parte de las personas con discapacidad visual. Se dispondrá conformando franjas de orientación y ancho variable que contrastarán cromáticamente de modo suficiente con el suelo circundante. Se utilizarán dos tipos de pavimento táctil indicador, de acuerdo con su finalidad:

a) Pavimento táctil indicador direccional, para señalar encaminamiento o guía en el itinerario peatonal accesible así como proximidad a elementos de cambio de nivel. Estará constituido por piezas o materiales con un acabado superficial continuo de acanaladuras rectas y paralelas, cuya profundidad máxima será de 5 mm.

b) Pavimento táctil indicador de advertencia o proximidad a puntos de peligro. Estará constituido por piezas o materiales con botones de forma troncocónica y altura máxima de 4 mm, siendo el resto de características las indicadas por la norma UNE 127029. El pavimento se dispondrá de modo que los botones formen una retícula ortogonal orientada en el sentido de la marcha, facilitando así el paso de elementos con ruedas.

#### **Artículo 46. Aplicaciones del pavimento táctil indicador.**

1. Cuando el itinerario peatonal accesible no disponga de línea de fachada o elemento horizontal que materialice físicamente el límite edificado a nivel del suelo, éste se sustituirá por una franja de pavimento táctil indicador direccional, de una anchura de 0,40 m, colocada en sentido longitudinal a la dirección del tránsito peatonal, sirviendo de guía o enlace entre dos líneas edificadas.



Figura 8. Franja de pavimento táctil indicador direccional que da continuidad a la línea edificada

**Figura 8. Franja de pavimento táctil indicador direccional que da continuidad a la línea edificada**

2. Para indicar proximidad a elementos de cambio de nivel, el pavimento táctil indicador se utilizará de la siguiente forma:

a) En rampas y escaleras se colocarán franjas de pavimento táctil indicador de tipo direccional, en ambos extremos de la rampa o escalera y en sentido transversal al tránsito peatonal. El ancho de dichas franjas coincidirá con el de la rampa o escalera y fondo de 1,20 m.

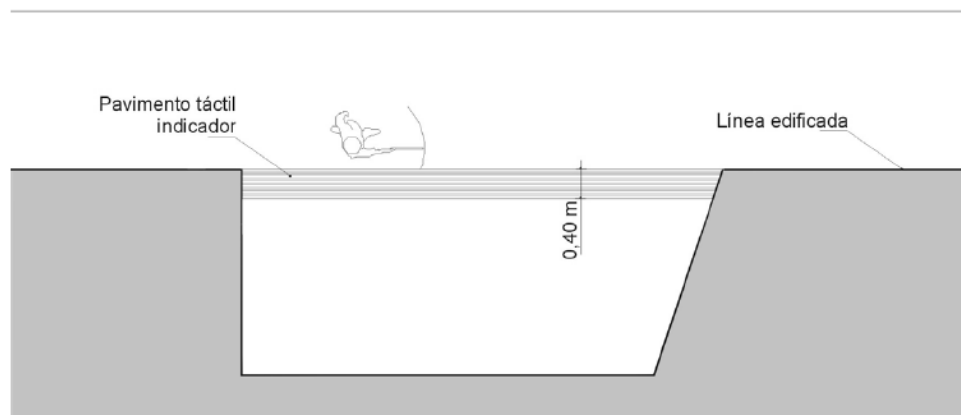
b) En ascensores se colocarán franjas de pavimento táctil indicador de tipo direccional frente a la puerta del ascensor, en todos los niveles y en sentido transversal al tránsito peatonal. El ancho de las franjas coincidirá con el de la puerta de acceso y fondo de 1,20 m.

3. Los puntos de cruce entre en el itinerario peatonal y el itinerario vehicular situados a distinto nivel se señalarán de la siguiente forma:

a) Se dispondrá una franja de pavimento táctil indicador direccional de una anchura de 0,80 m entre la línea de fachada o elemento horizontal que materialice físicamente el límite edificado a nivel del suelo y el comienzo del vado peatonal. Dicha franja se colocará transversal al tráfico peatonal que discurre por la acera y estará alineada con la correspondiente franja señalizadora ubicada al lado opuesto de la calzada.

b) Para advertir sobre la proximidad de la calzada en los puntos de cruce entre el itinerario peatonal y el itinerario vehicular, se colocará sobre el vado una franja de 0,60 m de fondo de pavimento táctil indicador de botones a lo largo de la línea de encuentro entre el vado y la calzada.



Figura 9. Cruce a distinto nivel: ejemplo de aplicación de la señalización táctil en vados de tres planos inclinados

**Figura 9. Cruce a distinto nivel: ejemplo de aplicación de la señalización táctil en vados de tres planos inclinados**

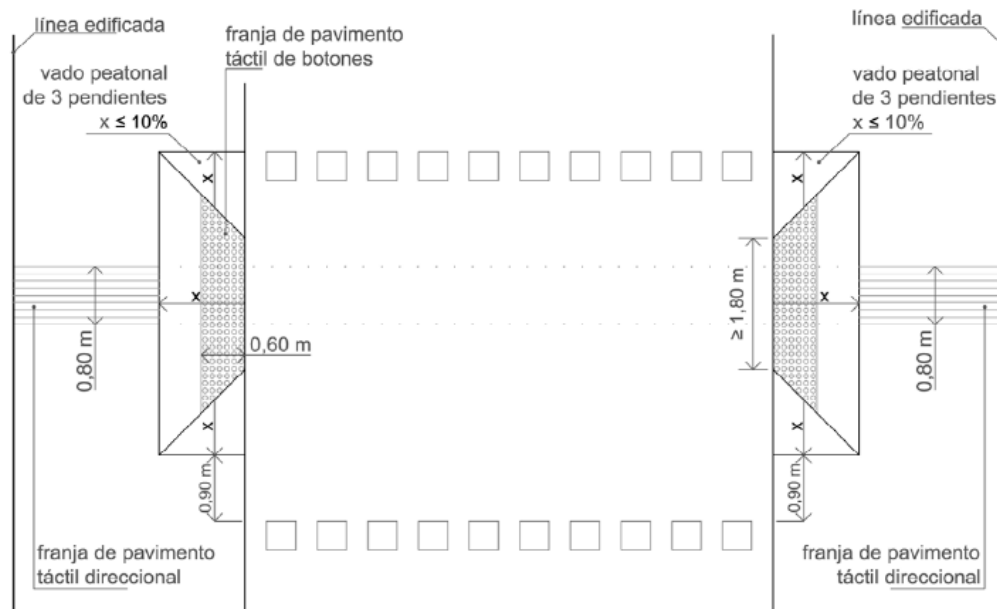

Figura 10. Cruce a distinto nivel: ejemplo de aplicación de la señalización táctil en esquinas donde la acera se rebaja al nivel de la calzada

**Figura 10. Cruce a distinto nivel: ejemplo de aplicación de la señalización táctil en esquinas donde la acera se rebaja al nivel de la calzada**

4. Los puntos de cruce entre el itinerario peatonal y el itinerario vehicular, cuando están al mismo nivel, se señalarán mediante una franja de 0,60 m de fondo de pavimento táctil indicador de botones que ocupe todo el ancho de la zona reservada al itinerario peatonal. Para facilitar la orientación adecuada de cruce se colocará otra franja de pavimento indicador direccional de 0,80m de ancho entre la línea de fachada y el pavimento táctil indicador de botones.

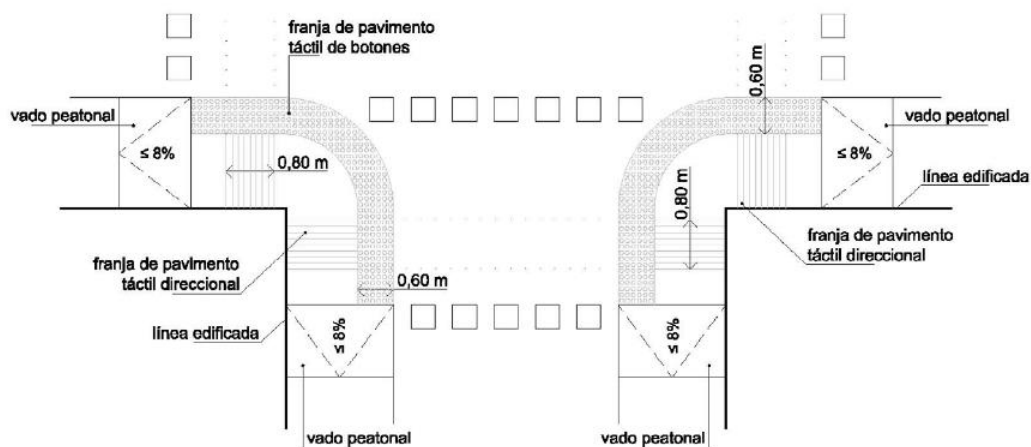

Figura 11. Cruce al mismo nivel: ejemplo de aplicación de la señalización táctil

Figura 11. Cruce al mismo nivel: ejemplo de aplicación de la señalización táctil

5. Las isletas ubicadas en los puntos de cruce entre el itinerario peatonal y el itinerario vehicular se señalarán de la siguiente forma:

a) Las isletas ubicadas a nivel de calzada dispondrán de dos franjas de pavimento táctil indicador de botones, de una anchura igual a la del paso de peatones y 0,40 m de fondo, colocadas en sentido transversal a la marcha y situadas en los límites entre la isleta y el itinerario vehicular; unidas por una franja de pavimento táctil direccional de 0,80 m de fondo, colocada en sentido longitudinal a la marcha.

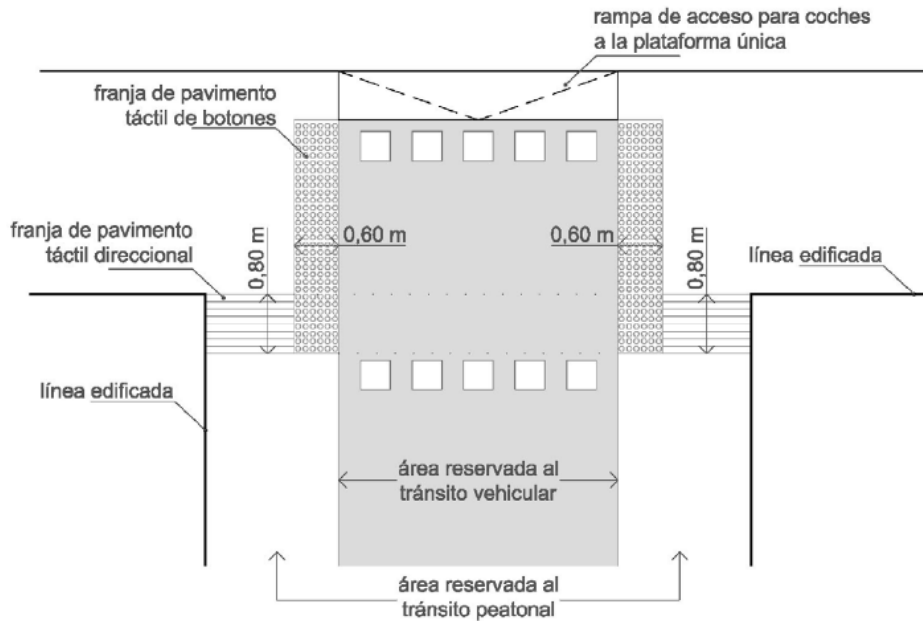

Figura 12. Cruce con isleta al mismo nivel de la calzada: ejemplo de aplicación de la señalización táctil

Figura 12. Cruce con isleta al mismo nivel de la calzada: ejemplo de aplicación de la señalización táctil



b) Las isletas ubicadas al mismo nivel de las aceras dispondrán de una franja de pavimento táctil indicador direccional de 0,80 m de fondo, colocada en sentido longitudinal a la marcha entre los dos vados peatonales, y éstos dispondrán de la señalización táctil descrita en el apartado 3 del presente artículo.

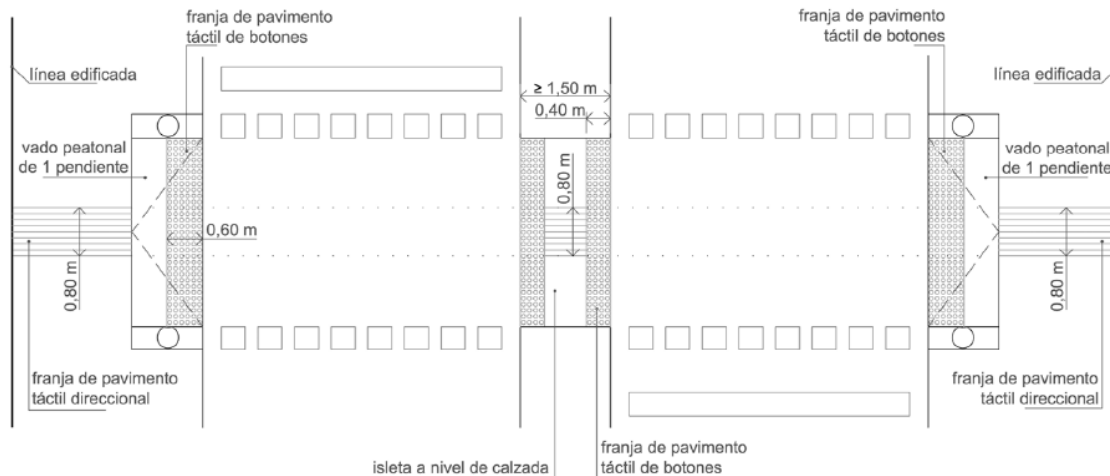

Figura 13. Cruce con isleta al mismo nivel de las aceras: ejemplo de aplicación de la señalización táctil

**Figura 13. Cruce con isleta al mismo nivel de las aceras: ejemplo de aplicación de la señalización táctil**

6. En la señalización de obras y actuaciones que invadan el itinerario peatonal accesible, se utilizará un pavimento táctil indicador direccional provisional de 0,40 m de fondo que sirva de guía a lo largo del recorrido alternativo.

7. Para señalar cruces o puntos de decisión en los itinerarios peatonales accesibles se utilizará el siguiente pavimento:

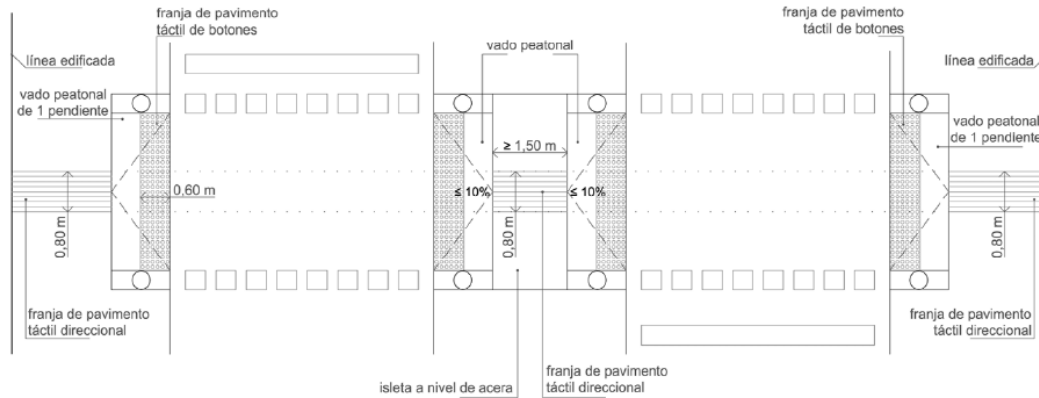
- a) Piezas de pavimento liso, en el espacio de intersección que resulta del cruce de dos o más franjas de encaminamiento.
- b) Piezas en inglete en cambios de dirección a 90°.

**Artículo 47. Comunicación Interactiva.**

1. Las normas establecidas en este artículo son aplicables a aquellos elementos que, para su funcionamiento, requieren de la interacción de las personas con aquéllos (cajeros automáticos, sistemas de llamada o apertura, maquinas expendedoras, elementos de comunicación informatizados, etc.).

2. Los elementos manipulables se instalarán en espacios fácilmente localizables y accesibles, y cumplirán las características dispuestas en el artículo 32.

3. La información principal contenida en los elementos manipulables será accesible mediante la incorporación de macrocaracteres, altorrelieve y braille, incorporándose dispositivos de información sonora.

4. En caso de que el elemento manipulable disponga de pantalla, ésta se instalará ligeramente inclinada entre 15° y 30°, a una altura entre 1,00 y 1,40 m, asegurando la visibilidad de una persona sentada.

5. Se recomienda que los elementos manipulables que dispongan de medios informáticos de interacción con el público, cuenten con las adaptaciones precisas que permitan el uso del braille, o la conversión en voz y la ampliación de caracteres.